

2025 北河内春季大会 男子 組み合わせ

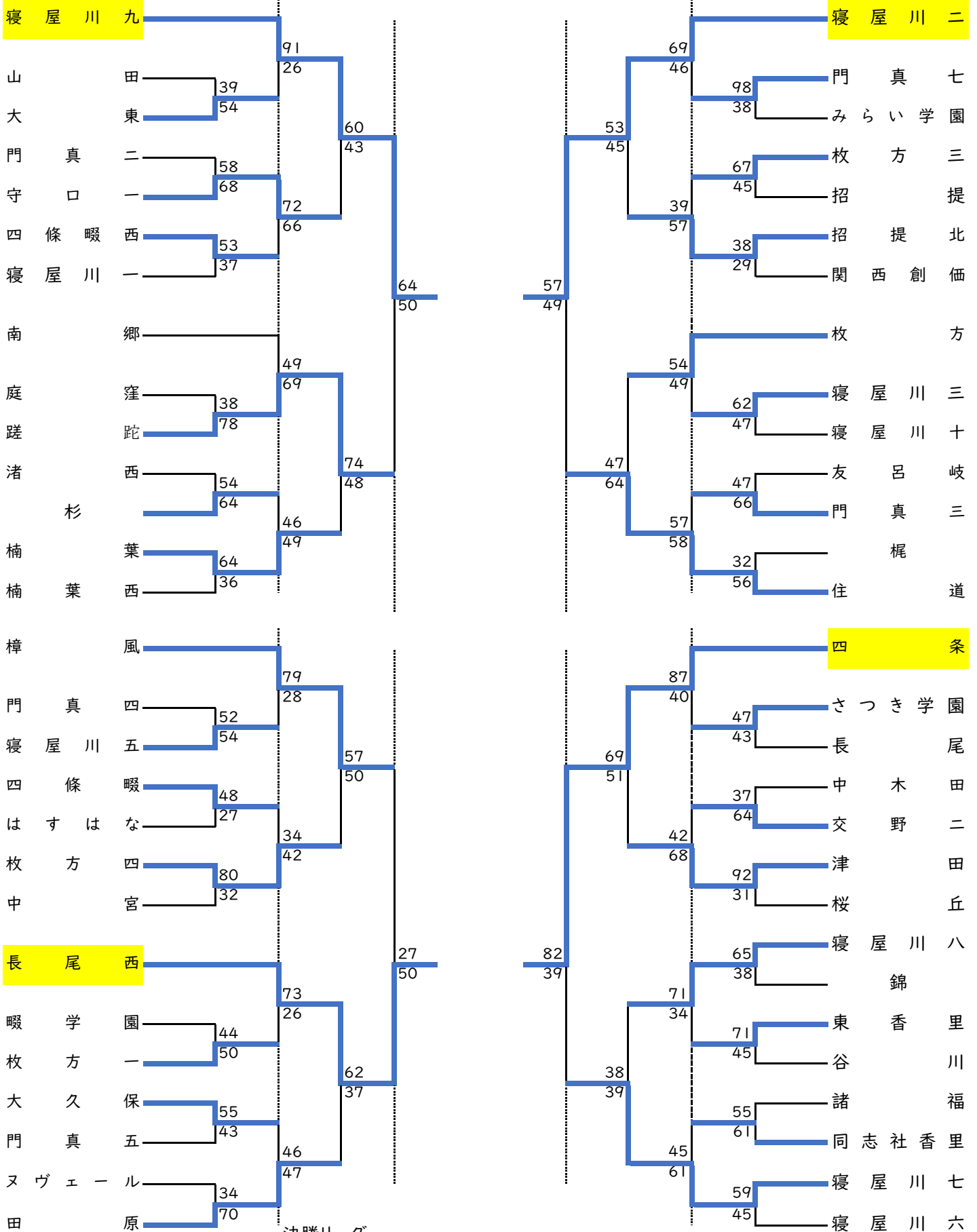

決勝リーグ

	寝屋川九	長尾西	寝屋川二	四条	
寝屋川九	-	○40-37	○67-50	○83-58	1位
長尾西	●37-40	-	●33-48	○79-65	3位
寝屋川二	●50-67	○48-33	-	○62-55	2位
四条	●58-83	●65-79	●55-62	-	4位

2025 北河内春季大会 女子 組み合わせ

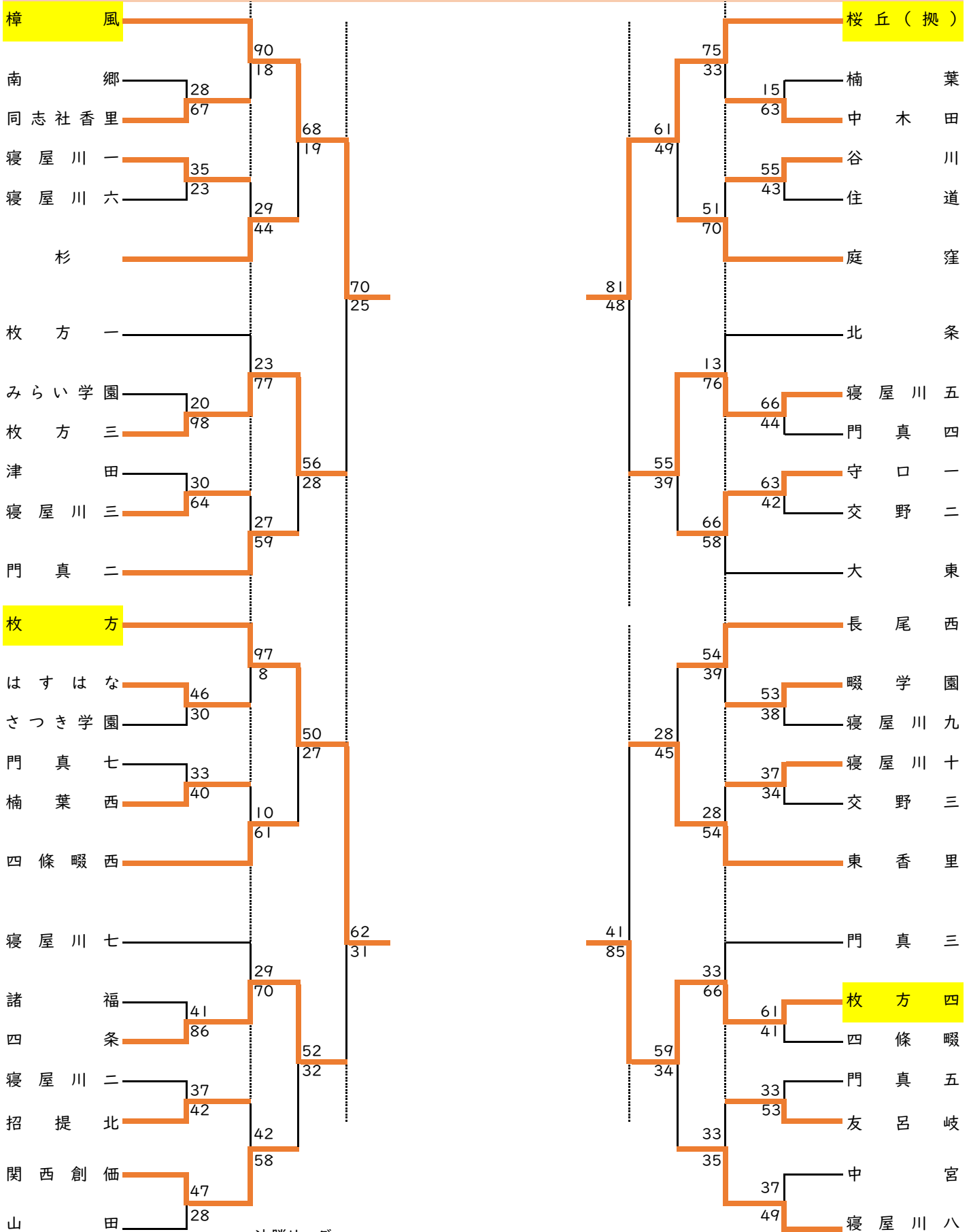

決勝リーグ

	樟風	枚方	桜丘(抛)	枚方四	
樟風	—	○48-32	○69-47	○83-35	1位
枚方	●32-48	—	●43-46	○54-52	3位
桜丘(抛)	●47-69	○46-43	—	●54-59	4位
枚方四	●35-83	●52-54	○59-54	—	2位